

本図に記載されている内容及び仕様は、予告なく変更する可能性があります。

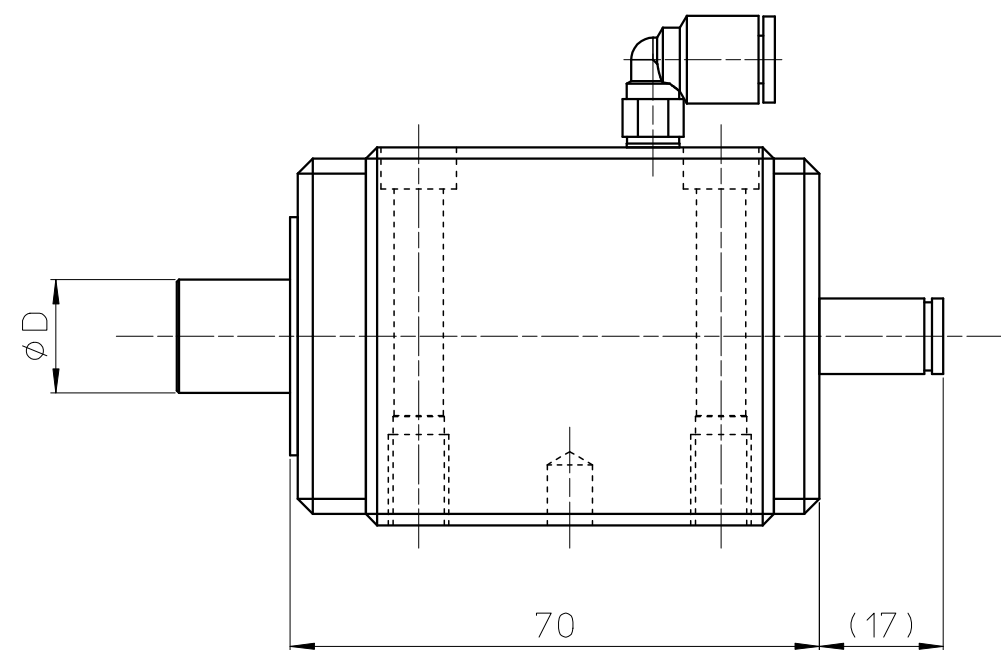
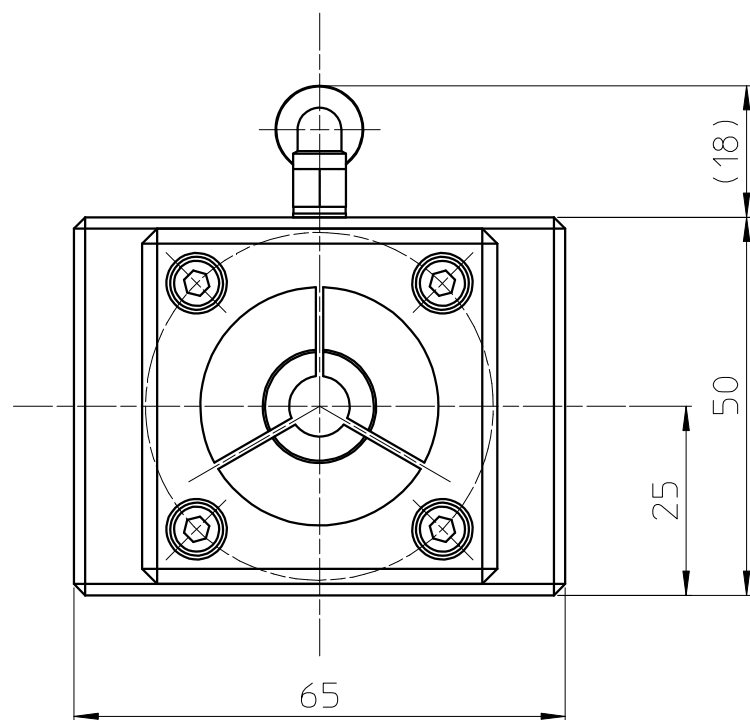
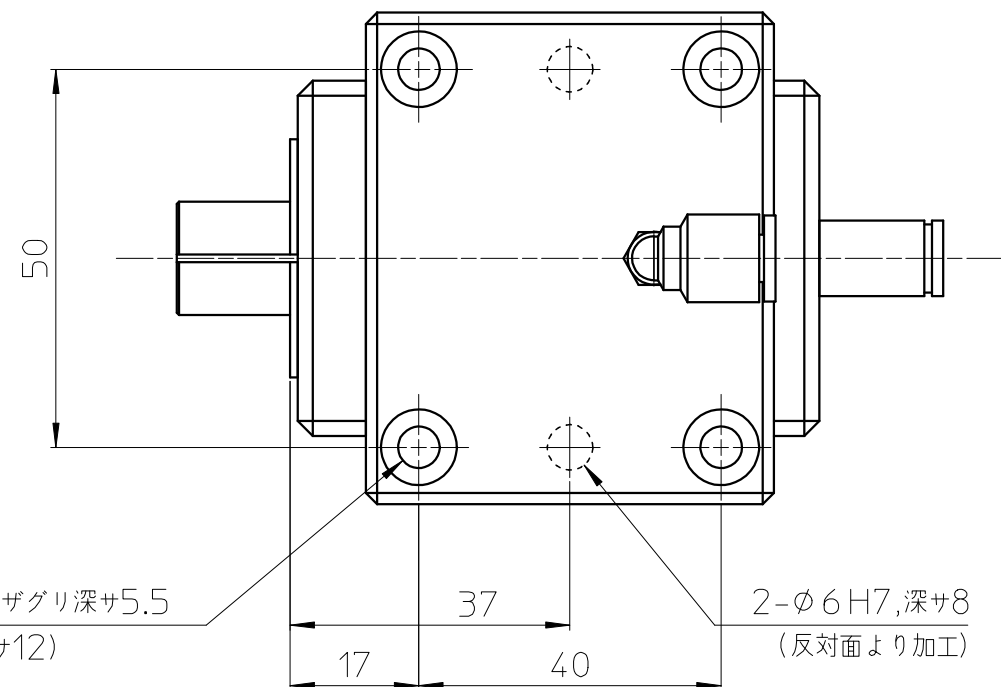

			呼び寸法区分	A級	B級	\triangle	・			一般公差	B	角度公差	B	熱処理	材	機										
公差	一般	A級	0.5をこえ~ 6以下	± 0.05	± 0.1	\triangle	・			承認	小口裕	設計	杉本	製図	杉本	検図	田中俊	硬度深サ尺		表面処理		名称	SOH50	個		
			6をこえ~ 30以下	± 0.1	± 0.2	\triangle	・				日付	'20・2・18												数		
			30をこえ~ 120以下	± 0.15	± 0.3	\triangle	・																			
			120をこえ~ 315以下	± 0.2	± 0.5	\triangle	・																			
			315をこえ~ 1000以下	± 0.3	± 0.8	\triangle	・																			
			1000をこえ~ 2000以下	± 0.5	± 1.2	\triangle	・																			
角度一般公差			A級	B級	C級	$\pm 0.5^\circ$	$\pm 1^\circ$	$\pm 2^\circ$																		

A3 size

本図面は株式会社ダイヤ精機製作所が所有する秘密情報であり、事前の承諾なく、本図面を複写し、使用し、又は引き渡すことを禁止します。

CONFIDENTIAL 外秘

株式会社 ダイヤ精機製作所