

本図に記載されている内容及び仕様は、予告なく変更する可能性があります。

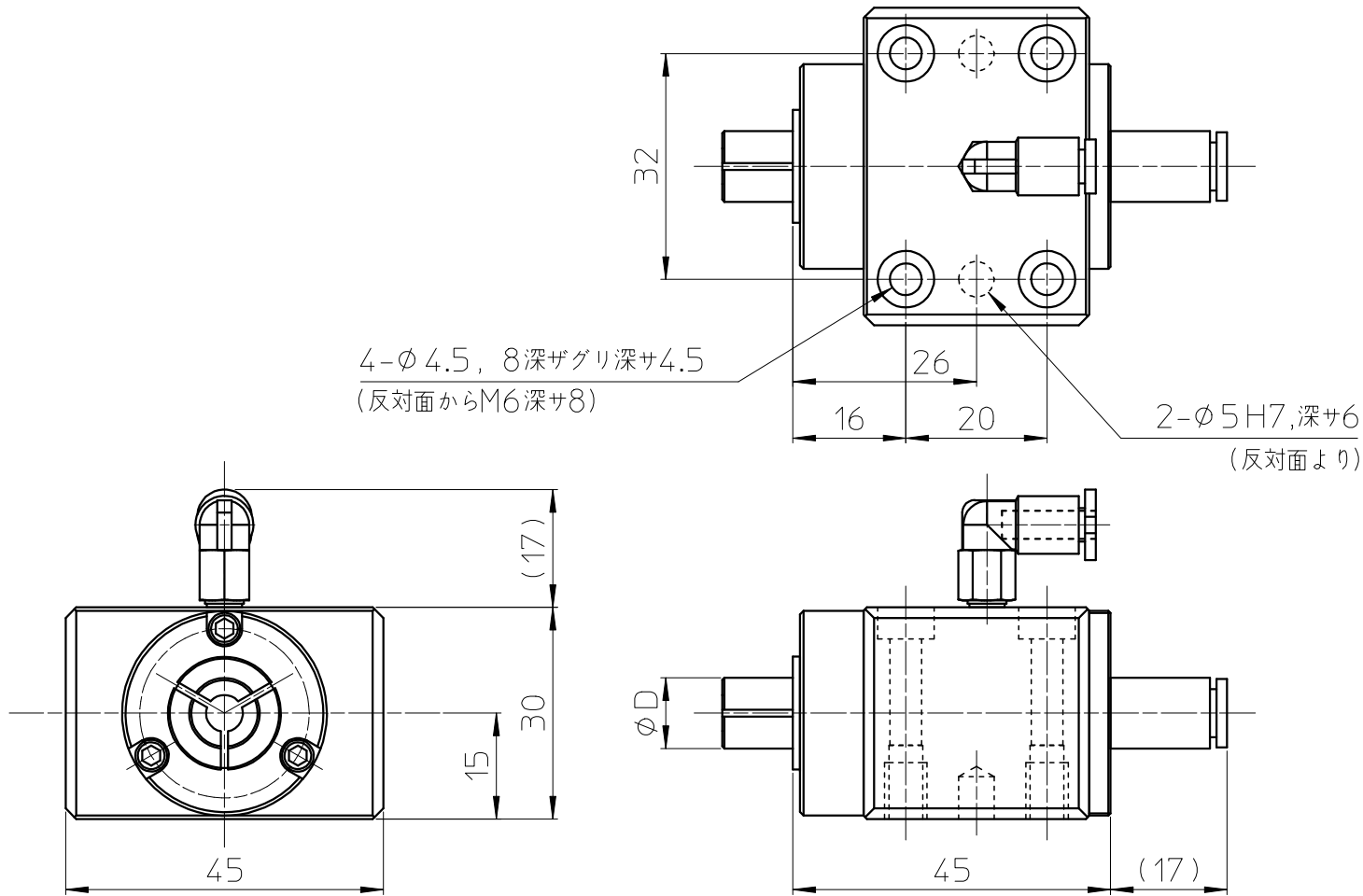

呼び寸法区分	呼び寸法区分	一般公差	日級	A級	日級	A級	日級
30をこえ~ 120以下±0.15 ±0.3	0.5をこえ~ 6をこえ~ 30以下±0.1 ±0.1, 6以下±0.05 ±0.1 ±0.2	△	△	△	△	△	△
120をこえ~ 315以下±0.2 ±0.5	△	△	△	△	△	△	△
	△	△	△	△	△	△	△
	△	△	△	△	△	△	△
	△	△	△	△	△	△	△
	△	△	△	△	△	△	△

一般公差	承認	設計	製図	検図	熱処理	材	機	個
日級	小口裕	杉本	杉本	田中俊	硬度深サ尺	質表面処理	名	数
±0.5°	日付	'21.2.16			1/1	木	SOH30	
							外観図	

A4 size

本図面は株式会社ダイヤ精機製作所が所有する秘密情報であり、事前の承諾なく、本図面を複写し、使用し、又は引き渡すことを禁止します。

CONFIDENTIAL 外秘

株式会社 ダイヤ精機製作所