

本図に記載されている内容及び仕様は、予告なく変更する可能性があります。

呼び寸法区分		日級	A級	呼び寸法区分	A級	日級
30をこえ~ 120をこえ~	120以下±0.15 315以下±0.2	±0.3	±0.15	30をこえ~ 120をこえ~	±0.15	±0.5
0.5をこえ~ 6をこえ~	6以下±0.05 30以下±0.1	±0.1	±0.05	0.5をこえ~ 6をこえ~	±0.1	±0.2
A級	±0.5	±1°	△	日級	△	△
±0.5°	△	△	△	△	△	△

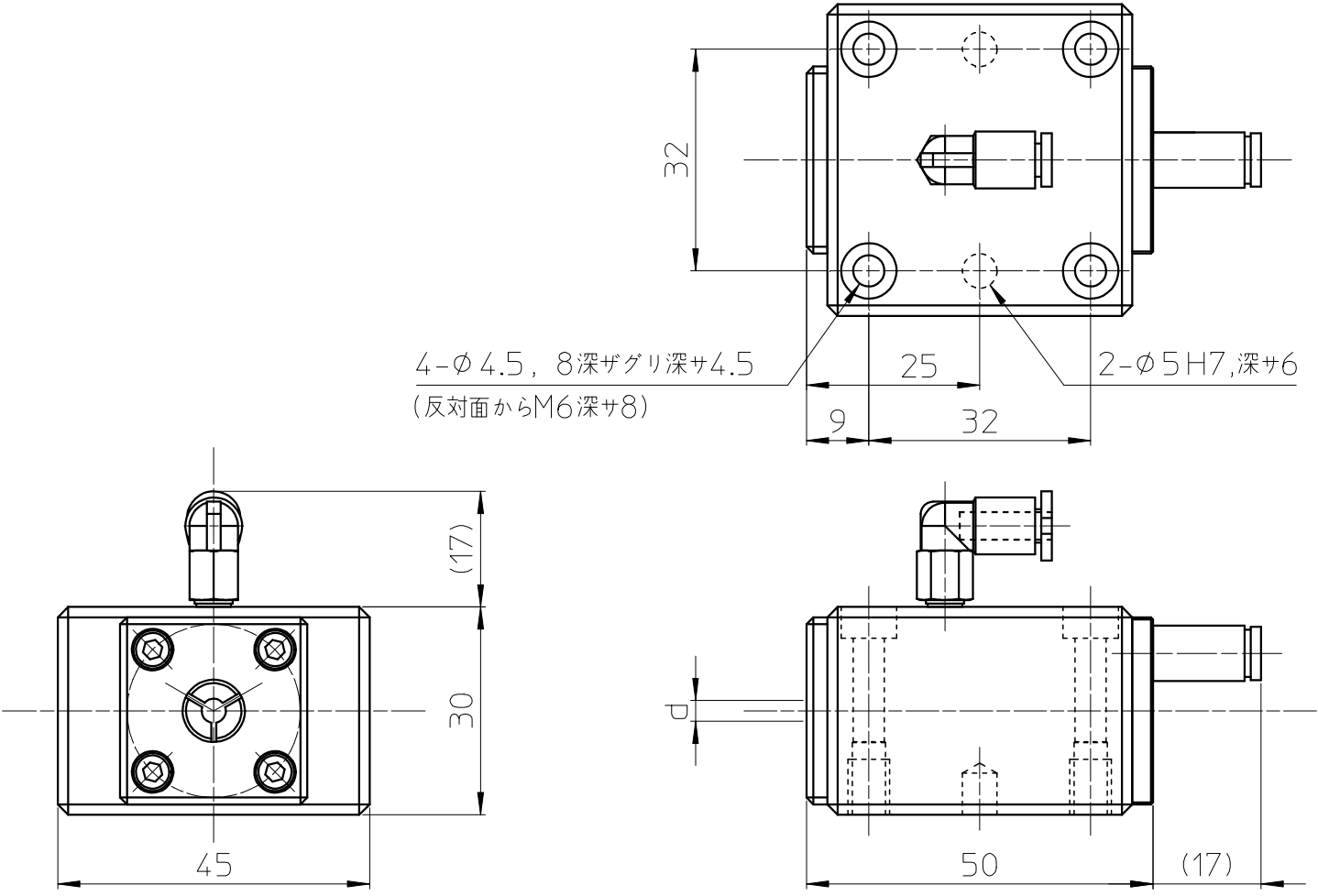

一般公差	△	°	°					一般公差	B	角度公差	B	熱処理		材		機	SCH30	個	
C級	△	°	°					承認	設計	製図	検図	硬度深サ尺		質		名		数	
日級	△	°	°					小	杉	杉	田		表面		称	外観図			
A級	△	°	°					口	本	本	中	1	処理	木	番				
±0.5°	△	°	°					裕			俊	度		号					
	△	°	°					日付	'20	6	2	1	型						

A4 size

本図面は株式会社ダイヤ精機製作所が所有する秘密情報であり、事前の承諾なく、本図面を複写し、使用し、又は引き渡すことを禁止します。

CONFIDENTIAL 外秘

株式会社 ダイヤ精機製作所