

本図に記載されている内容及び仕様は、予告なく変更する可能性があります。

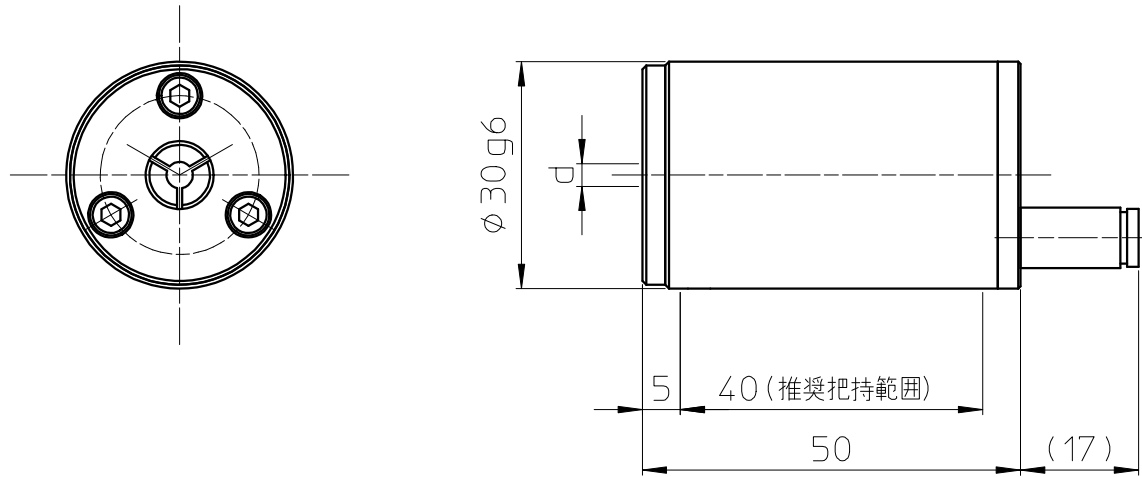

呼び寸法区分		呼び寸法区分		一般公差		呼び寸法区分		一般公差		呼び寸法区分		一般公差			
30をこえ～ 120以下		30をこえ～ 120をこえ～ 315以下		A級 ±0.15		B級 ±0.3		A級 ±0.1		B級 ±0.2		A級 ±0.1		B級 ±0.2	
0.5をこえ～ 6以下		6をこえ～ 30以下		A級 ±0.05		B級 ±0.1		A級 ±0.05		B級 ±0.1		A級 ±0.05		B級 ±0.1	
A級 ±0.5		B級 ±1°		A級 ±0.5		B級 ±1°		A級 ±0.5		B級 ±1°		A級 ±0.5		B級 ±1°	
承認		設計		製図		検図		硬度		表面処理		機名		個数	
小口裕		杉本		杉本		田中俊		1/1		木		RCH30			
日付		'20.6.2										外観図			

A4 size

本図面は株式会社ダイヤ精機製作所が所有する秘密情報であり、事前の承諾なく、本図面を複写し、使用し、又は引き渡すことを禁止します。

CONFIDENTIAL 外秘

株式会社 ダイヤ精機製作所